



The impact of the local community's perception of social capital on investment in the tourism sector of rural areas of Sarab city

Mohsen Aghayari Hir^{✉1}, Mohammad Ali Aghandeh², Reza farmani Ardahayi³

1- Department of Geography and Rural Planning, Faculty of Planning and Environmental Sciences, Tabriz University, Tabriz, Iran.

2- Department of Tourism Management, School of Management and Accounting, Allameh Tabatabai University, Tehran, Iran.

3- Department of Geography and Rural Planning, Faculty of Geography and Environmental Planning, Tabriz University, Tabriz, Iran.

Article Info

Article type:
Research Paper

Keywords:
Local Communities,
Rural Tourism,
Social Capital,
Tourism Investment.

Received:
26 Sep 2024

Received in revised form:
2 Nov 2024

Accepted:
15 Dec 2024
pp.1-16

Abstract

The impact of social capital on the local community's perception of investment for the development of tourism projects in rural areas is evident because there is ample opportunity to create a suitable platform for the development of tourism in rural communities as perception, trust, participation, and social exchanges increase. Accordingly, the current study attempts to assess the influence of social capital on investment in the rural tourism sector from the perspective of the local community. In this study, a descriptive-analytical approach was used to examine the villages of Sarab city as a statistical community. 366 questionnaires were distributed across the local community and collected once completed. The sample was obtained using the simple random sampling approach, and the sample size was calculated using Cochran's formula. The research data has been analyzed using structural equations and confirmatory factor analysis. The data obtained indicate that investment in the rural tourist sector is significantly impacted by the social capital of the local community. Additionally, the R² value indicates that over 42% of the fluctuations in the investment variable can be explained by the social capital variable overall. As a result, it needs to be a crucial component of investing strategies.

Citation: Aghayari Hir, Mohsen, Aghandeh, Mohammad Ali, farmani Ardahayi, Reza. (2025). The impact of the local community's perception of social capital on investment in the tourism sector of rural areas of Sarab city, journal of Tourism management studies of the smart era, 2 (1), 1-16.

Publisher: Vali-e-Asr University of Rafsanjan

<http://doi.org/10.22072/tmsse.2025.2042030.1011>

The Author(s) ©



1. aghayarimohsen74@gmail.com

2. tourism91.ma@gmail.com

3. farmani_r72@gmail.com

Extended Abstract

Introduction

Given the significance of rural communities' involvement in the tourism development process, it can be argued that managing conflicts between locals and interest groups and keeping social capital in mind are necessary for the successful and sustainable growth of rural tourism. One of the primary and fundamental pillars of investment attraction in the area under study is social capital; therefore, if we build, enhance, and expand this capital locally, it will eliminate barriers, draw participation, and build capability. The ideas and attitudes of the local community regarding their acceptance of tourism projects in the area will be examined. The influence of social capital in the tourism industry has not received much attention. A critique of the conventional perspectives on tourist development (economic and material variables as criteria for judging the effectiveness of tourism development) kicked off the conversation on social capital and tourism development. Additionally, assessing economic, social, and cultural factors is necessary for the growth of tourism (Jones, 2005: 322). The most significant shift brought about by the adoption of the idea of social capital in the context of tourism is that scholars studying the industry are now more conscious of the value of the advantages that come from interpersonal social connections. The tourist sector grows in an environment where local network linkages facilitate social interactions.

Methodology

The goal of this study is applied, and the methodology is descriptive-survey. Sarab City's villages are included in the study area. According to Cochran's formula (Relation No. 1), the sample size is 354 individuals who were chosen at random from the statistical population during the study using the simple probability (random) sampling approach. The information required for hypothesis testing was gathered from these individuals. In order to assess the amount of social capital and look into its influence on investment in the tourism

industry in the rural regions of the study area, a questionnaire created by the researcher was created to ask local community members who are the heads of rural households. Elites and specialists were given the operationalized framework of the desired idea or variables, and its validity was assessed in order to ascertain the validity of the research tool's content or appearance. Construct validity has been applied to assess the model's validity.

Results

Additionally, the R2 value indicates that over 42% of the fluctuations in the investment variable can be explained by the social capital variable overall. The findings show that, at a 99% confidence level, social capital significantly and favorably influences the financial, human, and physical aspects of investment from the viewpoint of the people living in the chosen villages of Sarab City. Accordingly, 34% of changes in the economic component, over 36% of changes in the human component, and over 29% of changes in the physical component of investment can be explained by social capital.

Discussion and Conclusion

The findings show that, at a 99% confidence level, social capital significantly and favorably influences the financial, human, and physical aspects of investment from the viewpoint of the people living in the chosen villages of Sarab City. Accordingly, 34% of changes in the economic component, over 36% of changes in the human component, and over 29% of changes in the physical component of investment can be explained by social capital.

Funding

This article is not sponsored

Authors' Contribution

Authors contributed equally to the conceptualization and writing of the article.

Conflict of Interest

Authors declared no conflict of interest.



تأثیر ادراک جامعه محلی از سرمایه اجتماعی بر سرمایه گذاری در بخش گردشگری نواحی روستایی شهرستان سراب

محسن آقایاری هیری^۱ ✉، محمدعلی آغنده^۲، رضا فرمانی اردهایی^۳

۱- گروه جغرافیا و برنامه ریزی روستایی، دانشکده برنامه ریزی و علوم محیطی، دانشگاه تبریز، تبریز، ایران.

۲- گروه مدیریت جهانگردی، دانشکده مدیریت و حسابداری، دانشگاه علامه طباطبائی، تهران، ایران.

۳- گروه جغرافیا و برنامه ریزی روستایی، دانشکده جغرافیا و برنامه ریزی محیطی، دانشگاه تبریز، تبریز، ایران.

اطلاعات مقاله چکیده

نوع مقاله:

پژوهشی

تاریخ دریافت:

۱۴۰۳/۰۷/۰۵

تاریخ بازنگری:

۱۴۰۳/۰۸/۱۲

تاریخ پذیرش:

۱۴۰۳/۰۹/۲۵

صص. ۱-۱۶

کلید واژه ها:

جوامع محلی، سرمایه اجتماعی، سرمایه گذاری گردشگری، گردشگری روستایی.

تأثیر سرمایه اجتماعی بر دیدگاه جامعه محلی نسبت به سرمایه گذاری برای توسعه طرح های گردشگری در نواحی روستایی مشهود می باشد، چرا که هر چقدر میزان ادراک، اعتماد، مشارکت و مبادلات اجتماعی افزایش یابد، فرصت کافی جهت ایجاد بستر مناسب برای توسعه گردشگری در جوامع روستایی ایجاد می شود؛ بنابراین تحقیق حاضر درصدد ارزیابی میزان تأثیر سرمایه اجتماعی بر سرمایه گذاری در بخش گردشگری نواحی روستایی از دیدگاه جامعه محلی می باشد. در این مطالعه روستاهای شهرستان سراب به عنوان جامعه آماری در نظر گرفته شده اند که با روش توصیفی- تحلیلی مورد مطالعه قرار گرفت. برای به دست آوردن نمونه از روش نمونه گیری احتمالی ساده و برای تعیین حجم نمونه از فرمول کوکران استفاده شد و تعداد ۳۵۴ پرسشنامه بین جامعه محلی توزیع و پس از تکمیل جمع آوری شد. برای تحلیل داده های تحقیق از تحلیل عاملی تأییدی و معادلات ساختاری استفاده شده است. نتایج به دست آمده نشان می دهد سرمایه اجتماعی جامعه محلی بطور مستقیم تأثیر معناداری بر سرمایه گذاری در بخش گردشگری نواحی روستایی دارد. مقدار R^2 نیز نشان می دهد که در مجموع متغیر سرمایه اجتماعی بیش از ۴۲ درصد تغییرات متغیر سرمایه گذاری را تبیین می کند. بدین ترتیب به عنوان یک عامل کلیدی بایستی در برنامه های سرمایه گذاری مورد توجه قرار گیرد.

استناد: آقایاری هیری، محسن، آغنده، محمدعلی، فراهانی اردهایی، رضا. (۱۴۰۴). تأثیر ادراک جامعه محلی از سرمایه اجتماعی بر سرمایه گذاری در بخش گردشگری نواحی روستایی شهرستان سراب، دو فصلنامه مطالعات مدیریت گردشگری عصر هوشمند، ۱۶-۱.

<http://doi.org/10.22072/tmsse.2025.2042030.1011>



© نویسندگان

ناشر: دانشگاه ولی عصر رفسنجان

مقدمه

در سال‌های اخیر، جوامع روستایی ایجاد صنایع جایگزین را به منظور تقویت و متنوع‌سازی اقتصادشان مدنظر قرار داده‌اند. در این مسیر، گردشگری یک صنعت ترکیبی به‌شمار می‌رود و از این‌رو سرمایه‌گذاری در این بخش، بخش‌های مختلف این صنعت مثل ایجاد زیرساخت‌ها، فراهم‌سازی خدمات عمومی (آب، بهداشت و برق)، ظرفیت‌سازی در بخش خدمات بخش گردشگری مورد هدف قرار می‌دهد (Banerjee et al, 2015: 159).

گردشگری روستایی به‌عنوان صنعتی شناخته می‌شود که می‌تواند این مهم را در اقتصادهای در حال توسعه به‌منصه ظهور برساند. با توجه به اهمیت مشارکت جوامع روستایی در فرایند توسعه گردشگری، می‌توان این‌گونه استدلال کرد که توسعه موفق و پایدار گردشگری روستایی مستلزم مدیریت تعارض بین ساکنان محلی، گروه‌های ذی‌نفع و توجه به اهمیت سرمایه اجتماعی است (Kim & Ko, 2008: 29). در مطالعات گردشگری، سرمایه اجتماعی به صورت‌های مختلفی مفهوم‌سازی گردیده است. دو مقیاس به منظور تعیین کاربرد سرمایه اجتماعی در بخش گردشگری شناخته شده است: ۱- مقیاس منطقه‌ای/ جامعه محلی و ۲- مقیاس فردی/ سازمانی. مقیاس منطقه‌ای/ جامعه محلی فرایند توسعه گردشگری و پیامدهای آن را مدنظر قرار می‌دهد. مقیاس فردی/ سازمانی نیز با کارآفرینی گردشگری در ارتباط است (Lingxu et al, 2017: 339). همچنین، سرمایه اجتماعی با بسیاری از مفاهیم گردشگری مثل مشارکت ذی‌نفعان، شبکه‌های سازمانی و همکاری و همیاری منطبق است (MCGee et al, 2010: 486).

امروزه دولت‌ها به‌داشتن جوامع محلی قوی و پایدار تمایل دارند؛ زیرا آنها می‌توانند با کارایی بالا به اهداف ملی دولت‌ها کمک کنند. به همین دلیل دولت‌ها از طریق سرمایه‌گذاری در توسعه اجتماعی نه فقط فراهم‌کننده پشتیبانی‌های فردی و خانوادگی در ارتباط با تنوع خدمات هستند بلکه با تقویت دارایی‌های اجتماع محلی، به‌دامنه توانایی‌ها، حل مشکلات اجتماعی و فرایند تصمیم‌گیری نیز کمک می‌کنند. بنابراین سرمایه‌گذاری در توسعه اجتماعی منجر به افزایش مشارکت، اعتماد اجتماعی و رشد تعاملات نهادهای محلی در سطح جامعه می‌شود. در این میان، سرمایه اجتماعی زمینه پیوند مؤثر زیربنای اجتماعی افقی و عمودی مردم و گروه‌ها بوده و تسهیل‌کننده نیازهای جامعه محلی در مواجهه با ابتکارات متنوع توسعه است (رکن‌الدین افتخاری، ۱۳۸۹: ۲۱۷-۲۰۹).

سرمایه اجتماعی با تمام پارادایم‌های توسعه مطابقت دارد. جوامعی که از سطوح بالای سرمایه اجتماعی برخوردارند، معمولاً به نتایج توسعه‌ی بهتری در بخش‌ها و فعالیت‌های مختلف دست پیدا می‌کنند (Putnam, 1993: 35). سرمایه اجتماعی به‌عنوان عامل فعالیت اجتماعی و ایزاری برای مدیریت، برنامه‌ریزی و توسعه است (Lingxu et al, 2017: 340). در این میان تأثیر سرمایه اجتماعی بر دیدگاه جامعه محلی نسبت به جذب سرمایه برای توسعه فعالیت‌های مربوط به گردشگری در نواحی روستایی بسیار مشهود می‌باشد، چرا که هر چقدر میزان ادراک، اعتماد، مشارکت و مبادلات اجتماعی افزایش یابد، فرصت کافی برای تبادل فرهنگی بین گردشگر و جامعه محلی ایجاد می‌شود که در نهایت منجر به تفاهم بیشتر و احترام به فرهنگ یکدیگر می‌گردد (پاپلی‌یزدی و سقایی، ۱۳۸۶: ۸۹).

شهرستان سراب در جنوب شرق استان آذربایجان شرقی واقع شده است. این شهرستان از شمال به شهرستان‌های مشکین‌شهر و هریس، از جنوب به شهرستان میانه، از شرق به استان اردبیل و از غرب به شهرستان بستان‌آباد متصل می‌شود. شهرستان سراب به واسطه قرار گرفتن ما بین دو رشته کوه بزقوش در جنوب و ارتفاعات سبلان در شمال مقصد خوبی برای توسعه گردشگری طبیعت محور به‌شمار می‌رود. در همین راستا، روستاهایی مثل اردها، آغمیون، شالقون، اسبفروشان، اسماعیل‌آباد و جلده باخان از سوی سازمان میراث فرهنگی، گردشگری و صنایع‌دستی به عنوان روستاهای هدف گردشگری معرفی شده‌اند. توسعه گردشگری در این مناطق مستلزم مشارکت جوامع محلی در این مناطق است. از طرف دیگر، به منظور افزایش سرمایه‌گذاری گردشگری برای توسعه کسب و کارهای گردشگری و مهمان‌نوازی مستلزم بررسی عوامل تسهیلگر سرمایه‌گذاری در این مناطق است. در این میان، سرمایه اجتماعی از ارکان

تأثیر ادراک جامعه محلی از سرمایه اجتماعی بر سرمایه گذاری در بخش گردشگری ... / کج آقایی هیر و همکاران

اصلی و پایه‌ای جذب سرمایه‌گذاری گردشگری به شمار می‌روند. هدف این مطالعه، ارزیابی و سنجش میزان تأثیر سرمایه اجتماعی در جذب سرمایه‌های اقتصادی از دیدگاه جوامع محلی برای تحقق فعالیت‌های گردشگری در نواحی روستایی مورد مطالعه است. به طوری که، سرمایه‌گذاری در این منطقه، می‌تواند به‌عنوان ابزاری کارآمد با استفاده از ظرفیت‌ها و فرصت‌های در دسترس و اقدامی در جهت اشتغال‌زایی، رشد اقتصادی، توسعه گردشگری، و ایجاد جوامع محلی قوی و پایدار باشد. بر این اساس، در پژوهش حاضر به بررسی سوالات زیر می‌پردازد:

- ۱- از دیدگاه جامعه محلی، سرمایه اجتماعی نواحی روستایی مورد مطالعه در چه سطحی قرار دارد؟
- ۲- سرمایه اجتماعی بر سرمایه‌گذاری در بخش گردشگری نواحی روستایی مورد مطالعه چه تأثیری دارد؟

مبانی نظری و پیشینه پژوهش

مفهوم سرمایه اجتماعی محصول تفکرات اجتماعی سیاسی قرن بیستم و یکی از ابعاد برجسته تحقیقاتی علوم اجتماعی است (Bourdeiu, 1980). در ادبیات رشته‌های مختلف، مباحث فراوانی پیرامون تعریف و کاربرد سرمایه اجتماعی وجود دارد (Moscardo, 2014). سرمایه اجتماعی یک چارچوب نظری برای مطالعه در زمینه‌های توسعه جامعه (Gittel & Vidal, 1998)، توسعه سازمانی (Cohen & Prusak, 2001)، عملکرد اقتصادی (Baker, 2000)، ایجاد سرمایه فکری (Nahapiet & Ghoshal, 1998)، کسب آگاهی جهت پاسخ به تغییرات و پایداری در جوامع (Falk & Harrison, 2000)، الگوهای تعارض اجتماعی ناشی از مهارت‌های تکنولوژیکی (Resnick, 2002)، تعهد مدنی (Sirianni & Friedland, 2001) و پیشرفت‌های اقتصادی (Sobel, 2002) ارائه می‌کند. از دهه ۱۹۹۰ سرمایه اجتماعی به‌مثابه یک مفهوم به‌حوزه ادبیات مرتبط با توسعه وارد شد. محققان مختلفی به بررسی تأثیر سرمایه اجتماعی بر موفقیت طرح‌های توسعه پرداخته‌اند. فلورا^۱ (۱۹۹۸) چهار نوع سرمایه تأثیرگذار در توسعه جامعه را شناسایی کرد: سرمایه انسانی، سرمایه اجتماعی، سرمایه اقتصادی و سرمایه طبیعی. از آنجایی که سطح توسعه‌یافتگی به‌طور بی‌واسطه‌ای معرف سطح رفاه اجتماعی همگانی است، ارتباط میان سرمایه اجتماعی و توسعه را می‌توان به‌ارتباط میان سرمایه اجتماعی و رفاه تأویل کرد و نتیجه گرفت که وجود سرمایه اجتماعی بالا می‌تواند سطح بالاتری از رفاه اجتماعی را فراهم آورد. به‌بیان دیگر، سرمایه اجتماعی یکی از مؤلفه‌های اصلی توسعه اجتماعی- اقتصادی به‌شمار می‌رود که این توسعه بر مبنای ارتقای رفاه همگانی تعریف می‌شود (زاهدی و همکاران، ۱۳۸۸: ۱۱۰).

در یک تقسیم‌بندی کلی سرمایه اجتماعی را می‌توان به‌سه بعد سرمایه اجتماعی ساختاری، سرمایه اجتماعی رابطه‌ای و سرمایه اجتماعی شناختی تقسیم‌بندی کرد (Nahapiet & Ghoshal, 1998: 242). در این میان، سرمایه اجتماعی ارتباطی، مبین نوعی روابط شخصی است که افراد با یکدیگر به‌خاطر سابقه تعاملاتشان برقرار می‌کنند (Bolino et al, 2002). این بعد با سطوح بالایی از اعتماد، هنجارهای مشترک، تکالیف و هویت متقابل مشخص می‌شود. در واقع، سرمایه اجتماعی رابطه‌ای به‌ارتباط مؤثر بین همکارانی که با همدیگر صمیمی هستند، به یکدیگر اعتماد دارند و باهم هویت می‌یابند، توجه و تمرکز دارد. در این مطالعه با تأکید بر دیدگاه ناهاپیت و گوشال (۱۹۹۸) به‌واکاوی ابعاد مسئله‌ای مفهوم سرمایه اجتماعی و پیوند آن با نحوه عملکرد و نقش‌آفرینی در حوزه گردشگری و توجه اخص به سرمایه‌گذاری در این بخش پرداخته شد.

مطالعات اندکی در خصوص تأثیر سرمایه اجتماعی در حوزه گردشگری صورت گرفته است. بحث سرمایه اجتماعی و توسعه گردشگری با نقدی بر دیدگاه‌های سنتی توسعه گردشگری (فاکتورهای اقتصادی و ملموس به‌عنوان معیار ارزیابی موفقیت توسعه گردشگری) آغاز شد. همچنین توسعه گردشگری مستلزم ارزیابی جنبه‌های اقتصادی، اجتماعی و فرهنگی است (Jones, 2005:322).

مهم‌ترین تغییر ناشی از انتخاب مفهوم سرمایه اجتماعی در مضمون گردشگری این است که محققان گردشگری نسبت به اهمیت منافع حاصل از تعاملات اجتماعی میان افراد آگاه شده‌اند. صنعت گردشگری، در مضمونی توسعه پیدا می‌کند که در آن تعاملات اجتماعی از طریق روابط شبکه‌ای در مقیاس محلی به‌وقوع می‌پیوندند. بنابراین، جنبه اجتماعی گردشگری به‌ویژه روابط اجتماعی بایستی در تحقیقات گردشگری مورد توجه و تأکید قرار گیرند. در چنین حالتی سرمایه اجتماعی یکی از مهم‌ترین معیارهای ارزیابی و درک جنبه‌های اجتماعی گردشگری است. در اجتماعات دارای سرمایه اجتماعی بالا، مردم اعتماد بیشتری به یکدیگر دارند. سطوح بالای سرمایه اجتماعی به‌معنی برخورداری از سطح بالایی از اعتماد است.

از آنجایی که فعالیت‌های اقتصادی، برای تحقق یافتن به‌افزایی نیاز دارند که رفتار آتی دیگران تکیه کنند، در جوامعی با اعتماد بیشتر، این فعالیت‌های اقتصادی، هزینه کمتری را به‌ذی‌نفعان تحمیل می‌نمایند. هنجارهای مشارکت مدنی نیز از همین راه‌هایی که اعتماد بر فعالیت‌های اقتصادی اثر می‌گذارد، وارد بحث می‌شود. هنجارها باعث می‌شوند، منافع کل که از نتایج همکاری اجتماعی به‌دست می‌آید، با مخارج کل فاصله زیادی ایجاد کند. به‌هر میزان که هنجارهای مدنی، فرصت‌طلبی‌ها را محدود می‌کنند، هزینه‌های نظارت و اجرای قراردادها به‌رشد کاهشی تمایل دارند و اثربخشی بسیاری از سرمایه‌گذاری‌ها و مبادلات اقتصادی به‌این ترتیب افزایش پیدا خواهد کرد (زارع‌میرک‌آباد، ۱۳۹۵: ۶۱). توسعه جامعه محور رویکردی است که در آن بر افراد و توسعه آن‌ها تأکید می‌شود و در عین حال پیامدهای حاصل از سیستم اکولوژیکی و فرهنگی را مدنظر قرار می‌دهد. در صورتی که گردشگری در سطح جامعه سازمان‌دهی و برنامه‌ریزی شود، فرصت‌هایی برای افراد جامعه فراهم می‌کند (Reid, 2012: 91 & 93).

جوامع میزبان به‌عنوان ذی‌نفعان اصلی نقش مهمی در مدیریت فراغت و گردشگری دارند. گردشگری با کمک و علاقه‌مندی تمامی ذی‌نفعان منطقه و ساکنان محلی مدیریت می‌شود (Guyer & Pollard, 1997: 200). جوامع گردشگرپذیر باید نقش بسیار فعال داشته باشند تا منافع مثبت گردشگری را تضمین کنند. گردشگری تأثیر قابل‌توجهی بر جوامع محلی در مقصدهای گردشگری دارد. این صنعت می‌تواند منبع مهمی از درآمد و اشتغال برای مردم محلی که بدان وابسته است باشد و در صورتی که به‌طور مناسب برنامه‌ریزی و مدیریت شود، می‌تواند به‌عنوان نیروی برای حفاظت از منابع طبیعی و فرهنگی تلقی شود. گردشگری به‌جوامع کمک می‌کند تا اعمال فرهنگی خود را حفظ کنند که ممکن است در نسل‌های آینده از بین برود (Reid, 2012: 24). گردشگری به‌طور قابل‌توجهی به‌عنوان یک استراتژی توسعه اقتصادی محلی شناخته شده است. کسب و کارهایی وجود دارند که در رابطه با گردشگری می‌توانند به‌اقتصاد محلی تنوع بخشند. به‌طور کلی این باور وجود دارد که یک رویکرد توسعه مشارکتی، اجرای اصول توسعه پایدار را به‌وسیله واگذاری نظارت و مدیریت به‌جامعه محلی، تصمیم‌گیری بر اساس اتفاق نظر و جریان برابر منافع، به‌تمام کسانی که تحت تأثیر توسعه قرار می‌گیرند، تسهیل می‌کند.

گردشگری نوعی سیستم اقتصادی است که مانند هر نظام اقتصادی دیگر در پی کسب منافع است و از نظر اقتصادی، نوعی فعالیت پایه تلقی می‌گردد. براساس این دیدگاه، مهم‌ترین هدف گردشگری، کسب سود و نفع اقتصادی است. همچنین، داشتن زیرساخت‌های ناحیه‌ای اهمیت زیادی دارد. مالکیت و سرمایه‌گذاری یکی از کلیدی‌ترین متغیرها است که تعیین‌کننده کنترل روی صنعت گردشگری است. در بسیاری از کشورهای به‌نسبت کمتر توسعه یافته سرمایه‌گذاری جامعه محلی در صنعت گردشگری ناکافی است و لذا بیشتر منابع مالی از ذی‌نفعان خارجی تأمین می‌گردد. زمانی که منابع مالی از طریق ذی‌نفعان غیربومی تأمین گردد، خارج شدن کنترل توسعه از دست جامعه محلی که ناشی از سرمایه‌گذاری خارجی است به‌راحتی قابل حل نیست. علی‌رغم تلاش‌های صورت گرفته برای تشویق مشارکت جامعه محلی، چنانچه ساکنان محلی مالکیت زیرساخت‌ها را در اختیار نداشته باشند، به‌دست آوردن کنترل روی پیشرفت و توسعه به‌سختی دست‌یافتنی خواهد بود. برخی از محققین رهیافت تسهیم هزینه را به‌منظور جذب مشارکت مردمی در سرمایه‌گذاری در توسعه گردشگری پیشنهاد داده‌اند. این رهیافت مبتنی بر مشارکت مادی مردم می‌باشد. فرضیه زیربنایی رهیافت

تاثیر ادراک جامعه محلی از سرمایه اجتماعی بر سرمایه گذاری در بخش گردشگری ... / کج آقاری هیر و همکاران

تسهیم سرمایه بدین قرار است که هرگاه بهره‌گیران یک برنامه ملزم به تأمین بخشی از هزینه‌های مربوط به طرح و اجرای آن برنامه باشند، انگیزه‌های لازم و کافی برای مشارکت فعالانه آنان در تعیین و تحلیل مسایل، انتخاب شیوه‌های مناسب و اداره و نظارت بر جریان امور در جهت نیل به اهداف ترویج به صورتی مسئولانه و جدی فراهم خواهد آورد. هدف این رهیافت کمک به مردم روستایی برای فراگیری معلومات و مهارت‌های لازم به منظور بهبود کیفیت زندگی و افزایش بهره‌وری فعالیت‌های تولیدی می‌باشد و لذا هرچه روش و محتوای برنامه‌ها در جهت نیل به این اهداف برای مردم عمومی‌تر و قابل پذیرش‌تر باشد، تمایل آنان به تقبل بخشی از اعتبارات و یا آمادگی برای تسهیم هزینه‌های مربوط بیشتر خواهد شد (حاجی غلام‌سریزدی، ۱۳۹۲: ۴۴ به نقل از کوهی، ۱۳۸۴).

مطالعات گسترده‌ای در زمینه تبیین جایگاه سرمایه اجتماعی در سرمایه گذاری گردشگری در جوامع محلی صورت پذیرفته است. مطالعات عمدتاً بر اثر بخشی سرمایه اجتماعی در تسهیل سرمایه گذاری در بخش گردشگری تاکید کرده‌اند. با این حال، مطالعات اندکی به بررسی ادراک جامعه محلی و مسئولان محلی از سرمایه گذاری گردشگری و تاثیر آن بر سرمایه گذاری پایدار در این حوزه تاکید داشته‌اند.

- حاجی غلام‌سریزدی (۱۳۹۲) با بررسی اولویت‌بندی عوامل مؤثر بر مشارکت جامعه محلی در سرمایه گذاری در طرح‌های توسعه گردشگری روستایی با روش توصیفی- تحلیلی مسئله را مورد بحث قرار داده است. نتایج تحقیق نشانگر این است که ظرفیت اجرایی، بیشترین تأثیر را بر مشارکت جامعه محلی در سرمایه گذاری دارد و پس از آن به ترتیب ظرفیت اجتماعی و ظرفیت فرهنگی- انسانی قرارداد، ولی بر خلاف انتظار محققین، ظرفیت اقتصادی و زیربنایی رابطه معناداری با مشارکت جامعه محلی در سرمایه گذاری ندارند.
- سعیدی (۱۳۹۳) با بررسی، تحلیلی بر زمینه‌های توسعه گردشگری در نواحی روستایی با تأکید بر سرمایه اجتماعی با روش توصیفی- تحلیلی مسئله را مورد مطالعه قرار داده است. یافته‌های تحقیق حاکی از آن است که وضعیت سرمایه اجتماعی روستاهای مورد مطالعه جهت جذب گردشگر در وضعیت مطلوبی قرار داشته و شاخص مشارکت اجتماعی بیشترین همبستگی را با سرمایه اجتماعی دارا می‌باشد.
- احمدی (۱۳۹۴) در پایان‌نامه خود به بررسی نقش سرمایه‌های اجتماعی در توسعه گردشگری روستایی روستاهای هدف گردشگری شهرستان زنجان پرداخته و با روش توصیفی- تحلیلی مسئله را مورد سنجش قرار داده است. نتایج این بررسی حاکی از آن است که وضعیت سرمایه اجتماعی در روستاهای مورد مطالعه مطلوب می‌باشد. همچنین ارتباط معناداری بین مؤلفه‌های نهادهای محلی و انسجام اجتماعی با بعد مشارکت اجتماعی برقرار است. در نهایت با استفاده از آزمون کروسکال‌والیس به تفاوت معنادار روستاها در میزان برخورداری از سرمایه اجتماعی دست یافته و در این راستا پیشنهاداتی از قبیل تقویت تدابیر امنیتی در راستای جلوگیری از شکار غیرقانونی حیات وحش، معرفی جاذبه‌های گردشگری روستاهای هدف از طریق رسانه‌های جمعی در راستای معرفی روستا و جذب گردشگر و ... ارائه نموده است.
- ابراهیم‌پور و همکاران (۱۳۹۶) به بررسی نقش سرمایه اجتماعی بر مشارکت در توسعه گردشگری پایدار با نقش میانجی اثرات اقتصادی و اجتماعی- فرهنگی درک شده به وسیله جامعه میزبان در شهر سرعین پرداخته‌اند. آن‌ها به این نتیجه رسیده‌اند که سرمایه اجتماعی به صورت غیرمستقیم و با نقش میانجی اثرات اقتصادی گردشگری بر مشارکت در توسعه گردشگری پایدار تاثیر مثبت و معناداری دارد. اما رابطه سرمایه اجتماعی با نقش میانجی اثرات اجتماعی- فرهنگی گردشگری بر مشارکت در توسعه گردشگری پایدار در شهر سرعین مورد تایید قرار نگرفته است.
- ربیعی و همکاران (۱۴۰۱) به بررسی تاثیر شاخص‌های سرمایه اجتماعی بر کارآفرینی گردشگری در شهر سلطانیه پرداخته‌اند. نتایج مطالعات آنان نشان می‌دهد که بین شاخص‌های سرمایه اجتماعی و کارآفرینی گردشگری روستایی رابطه معناداری وجود دارد و

- بیشترین همبستگی بین شاخص شبکه و کارآفرینی گردشگری روستایی بوده است. همچنین، شاخص اعتماد بیشترین تأثیرگذاری را بر کارآفرینی گردشگری روستایی در منطقه مورد مطالعه داشته است.
- لینگسو و همکاران (۲۰۱۷) در مقاله‌ای با بررسی ارتباط سرمایه اجتماعی و تحرک کارآفرینی در مراحل اولیه توسعه گردشگری در نواحی روستایی چین پرداخته و با روش توصیفی-تحلیلی مسئله را واکاوی کرده‌اند. ارزیابی‌ها حاکی از آن است که کارآفرینان داخلی ادراکات غیر واقع‌بینانه از صنعت گردشگری قبل از ورود به فعالیت در این صنعت داشته‌اند. علاوه بر این، تحرک کارآفرینی در توسعه گردشگری تحت تأثیر هر سه بعد سرمایه اجتماعی قرار دارد. همچنین یکپارچگی با محل سهم بالقوه تحرک کارآفرینی را به توسعه گردشگری ارتقا می‌دهد.
 - کابراس و مونت (۲۰۱۷) به بررسی تأثیر کانون‌های رشد را بر انسجام اجتماعی و توسعه اقتصادی در مناطق حاشیه‌ای و دور افتاده در روستاهای ایرلند پرداخته و با روش توصیفی-تحلیلی، مسئله را بررسی و تحلیل کردند. یافته‌های بحث حاکی از آن است که سرمایه اجتماعی یک عنصر کلیدی در توسعه جوامع و کسب و کارها در مناطق روستایی ایرلند محسوب می‌شود.
 - ژانگ و همکاران (۲۰۲۰) به بررسی ارتباط بین پایداری اجتماعی و شکل‌گیری سرمایه اجتماعی در زمینه گردشگری جامعه‌محور پرداخته‌اند. یافته‌های مطالعات آنان نشان می‌دهد که ماهیت چندبعدی تأثیرات اجتماعی ادراکی گردشگری بر سرمایه اجتماعی در جوامع محلی تأثیر می‌گذارد و به درک بهتر ساکنان از تأثیر سرمایه اجتماعی بر گردشگری جامعه‌محور کمک می‌کند.
 - دیر (۲۰۲۳) با تأکید بر نقش سرمایه اجتماعی به ارائه یک مدل مفهومی برای ارزیابی توسعه پایدار گردشگری پرداخته است. یافته‌های این مطالعه نشان می‌دهند که ذیفغان گردشگری بایستی به انواع مختلف چالش‌های مفهومی و عملی پاسخ دهند و سرمایه اجتماعی نقش مهمی در ارتقای توسعه پایدار گردشگری ایفا می‌کند.

مواد و روش‌ها

این مطالعه از لحاظ هدف کاربردی و به لحاظ روش توصیفی-پیمایشی است. حجم نمونه بر اساس فرمول کوکران ۳۵۴ نفر می‌باشد که در خلال تحقیق با بهره‌گیری از روش نمونه‌گیری احتمالی ساده (تصادفی) از میان جامعه آماری انتخاب شد و داده‌های لازم برای آزمون فرضیات از آنها گردآوری گردید. در این تحقیق برای گردآوری داده‌های ثانویه از منابع اسنادی- کتابخانه‌ای همچون کتاب‌ها، مجلات، پایان‌نامه‌ها، مقالات، آمارنامه‌ها، گزارشات علمی، آرشیو ادارات و ... استفاده گردید. همچنین بخش دیگری از داده‌ها از طریق پرسشنامه (روش میدانی) جمع‌آوری شد. برای این منظور یک پرسشنامه محقق ساخته جهت پرسشگری از اعضای جامعه محلی که همان سرپرستان خانوارهای روستایی می‌باشد به منظور ارزیابی سطح سرمایه اجتماعی و همچنین بررسی تأثیر آن بر سرمایه‌گذاری در بخش گردشگری نواحی روستایی منطقه مورد مطالعه تنظیم گردید. برای تعیین روایی (اعتبار) صوری ابزار تحقیق، چارچوب عملیاتی شده مفهوم یا متغیرهای مورد نظر در اختیار نخبگان و متخصصین قرار گرفته و اعتبار آن مورد ارزیابی قرار گرفت. به منظور ارزیابی روایی مدل از روایی سازه استفاده شده است. روایی سازه شامل روایی همگرا و روایی واگرا می‌باشد. برای سنجش اعتبار یا پایایی سازگاری درونی پرسشنامه‌ها از روش آلفای کرونباخ استفاده شده است. بدین ترتیب، ضریب آلفای کرونباخ ۰/۸۲۲ نشان می‌دهد که پایایی پرسشنامه در حد مطلوبی قرار دارد.

منطقه مورد مطالعه شامل روستاهای شهرستان سراب است. این شهرستان که با مساحت ۳۵۶۰ کیلومتر مربع در شرق استان آذربایجان شرقی واقع گردیده، بر اساس آخرین تقسیمات کشوری دارای دو بخش (مرکزی و مهربان) ۹ دهستان و ۴ نقطه شهری به نام‌های سراب، مهربان، شریبان و دوزدوزان می‌باشد. تعداد آبادی‌های دارای سکنه این شهرستان ۱۸۸ روستا می‌باشد. برای تعیین جامعه آماری از میان این روستاها، روستاهای هدف گردشگری که از طرف سازمان میراث فرهنگی، صنایع‌دستی و گردشگری معرفی شده و

تاثیر ادراک جامعه محلی از سرمایه اجتماعی بر سرمایه گذاری در بخش گردشگری ... / کج آقایاری هیر و همکاران

قابلیت توسعه و ظرفیت مقصد گردشگری را دارند مورد توجه هستند که شامل روستاهای اسماعیل آباد، اسب فروشان، آغمیون، اردها، رازلیق، میرکوه، شالقون، دامن جان، سهزاب، قلعه جوق، آناقیز، ایوق، آبرس و جلده باخان می شود. تعداد این روستاها ۱۴ مورد بوده و جمعیتی بالغ بر ۱۶۱۳۴ نفر و با تعداد ۴۶۴۲ خانوار که جامعه آماری تحقیق را شامل می شوند در خود جای داده اند.

جدول ۱- متغیرهای تحقیق

انواع متغیرها	ابعاد	مولفه ها
متغیر مستقل	سرمایه اجتماعی	اعتماد (پاتام، ۱۹۹۳)، انسجام (ناهاییت و گوشال، ۱۹۹۸)، مشارکت (ناهاییت و گوشال، ۱۹۹۸)، شبکه تعاملات (ناهاییت و گوشال، ۱۹۹۸) امنیت (افتخاری، ۱۳۹۲)
متغیر وابسته	سرمایه گذاری گردشگری	سرمایه گذاری اقتصادی (حاجی غلام سیریدی، ۱۳۹۲)، سرمایه گذاری فیزیکی (خسروی، ۱۳۹۰)، سرمایه گذاری انسانی (صفاخواه، ۱۳۸۹)

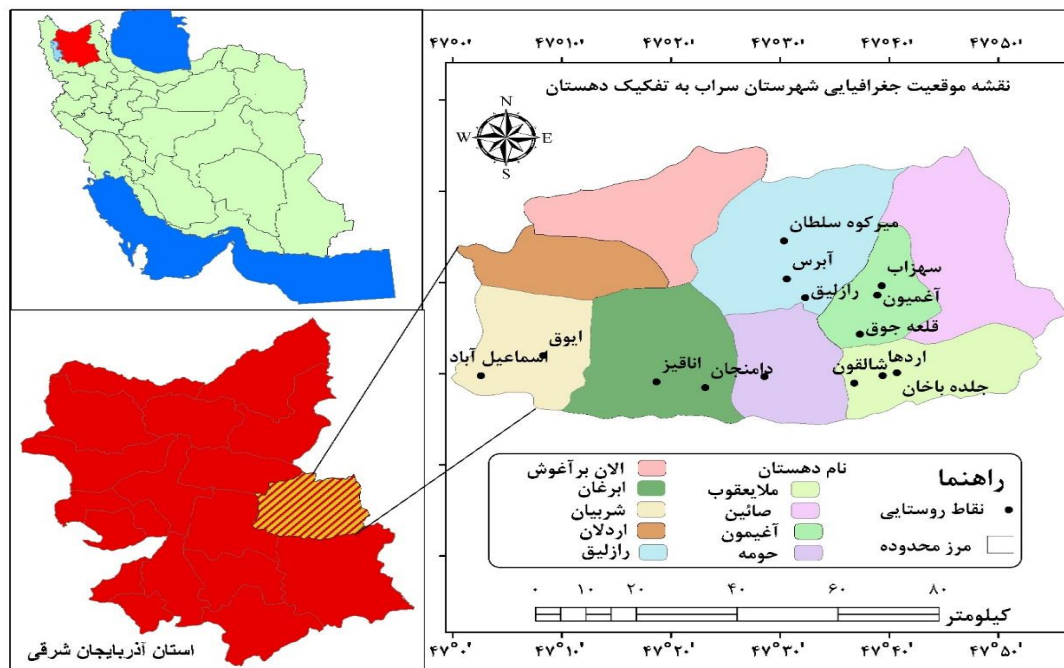

شکل ۱- محدوده مورد مطالعه و روستاهای منتخب

ارزیابی تأثیر سرمایه اجتماعی بر سرمایه گذاری در بخش گردشگری نواحی روستایی از دیدگاه جامعه محلی

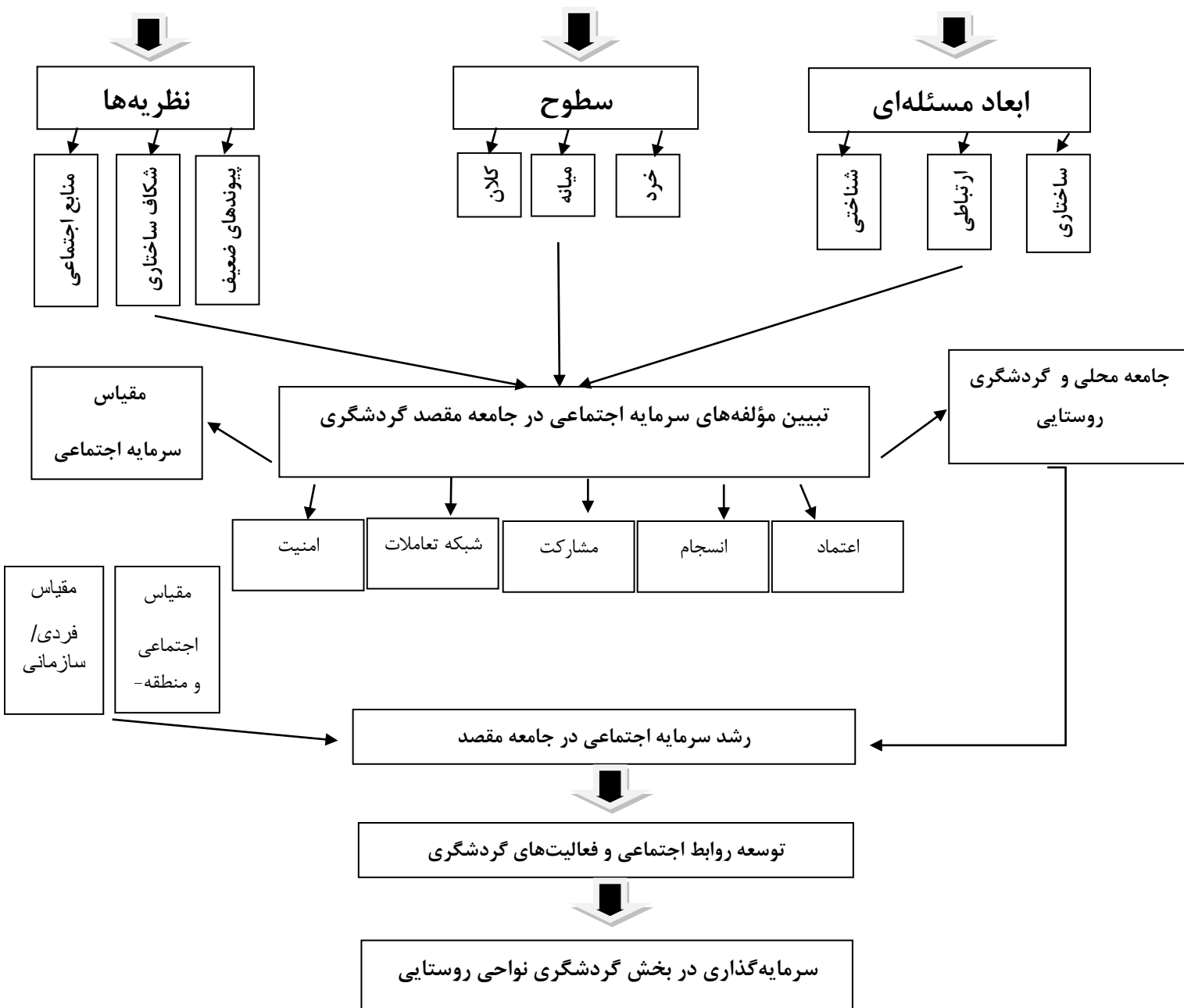

شکل ۲- مدل مفهومی پژوهش

تاثیر ادراک جامعه محلی از سرمایه اجتماعی بر سرمایه گذاری در بخش گردشگری ... / کج آقایی هیر و همکاران

یافته‌های پژوهش

داده‌های پژوهش حاضر با مشارکت سرپرستان خانوارهای روستایی منتخب و با توزیع پرسشنامه به جامعه محلی و دهیاران روستاهای منتخب شهرستان سراب گردآوری شد. در همین راستا، ابتدا پس از جمع‌آوری داده‌ها، ویژگی‌های جمعیت شناسی با استفاده از شاخص‌های آمار توصیفی، بیان شد. سپس بخش استنباطی در قالب مدل اندازه‌گیری و مدل ساختاری به بررسی وضعیت متغیرها و فرضیه‌های تحقیق با استفاده از نرم‌افزار SPSS و SMART PLS مورد بررسی قرار گرفته است.

در پژوهش حاضر ۸۵/۷ درصد شرکت‌کنندگان را جمعیت مردان تشکیل می‌دهند و ۱۴/۳ درصد را زنان تشکیل می‌دهند. از بین افراد مشارکت‌کننده در پژوهش ۱۰/۳ درصد دارای رنج سنی ۲۰ تا ۳۰ سال هستند. همچنین ۳۰/۲ درصد بین ۳۱ تا ۴۰ سال، ۳۳/۱ درصد بین ۴۱ تا ۵۰ سال، ۱۲/۲ درصد بین ۵۱ تا ۶۰ سال و ۴/۲ درصد بالای ۶۰ سال می‌باشند. از این تعداد ۱۰/۱ درصد مجرد و ۸۹/۹ درصد نیز متاهل بودند. اکثریت پاسخگویان از سطح تحصیلات دیپلم (۳۲ درصد) برخوردارند. آن‌ها دارای شغل‌های آزاد (۳۹/۹ درصد)، کشاورز (۳۰/۴ درصد)، دولتی (۲۰/۱ درصد)، خانه‌دار (۸/۲ درصد) و قالی‌بافی (۱/۳ درصد) بودند.

شکل ۲ مدل اندازه‌گیری اولیه تحقیق را در حالت تخمین ضرایب نشان می‌دهد. به منظور اینکه مدل اندازه‌گیری مورد تأیید قرار گیرد باید بارهای عاملی همه سؤالات بالاتر از ۰/۴ باشد. نتایج ضرایب آماری نشان می‌دهد که کلیه شاخص‌های سرمایه اجتماعی و سرمایه‌گذاری بالاتر از ۰/۴ می‌باشد.

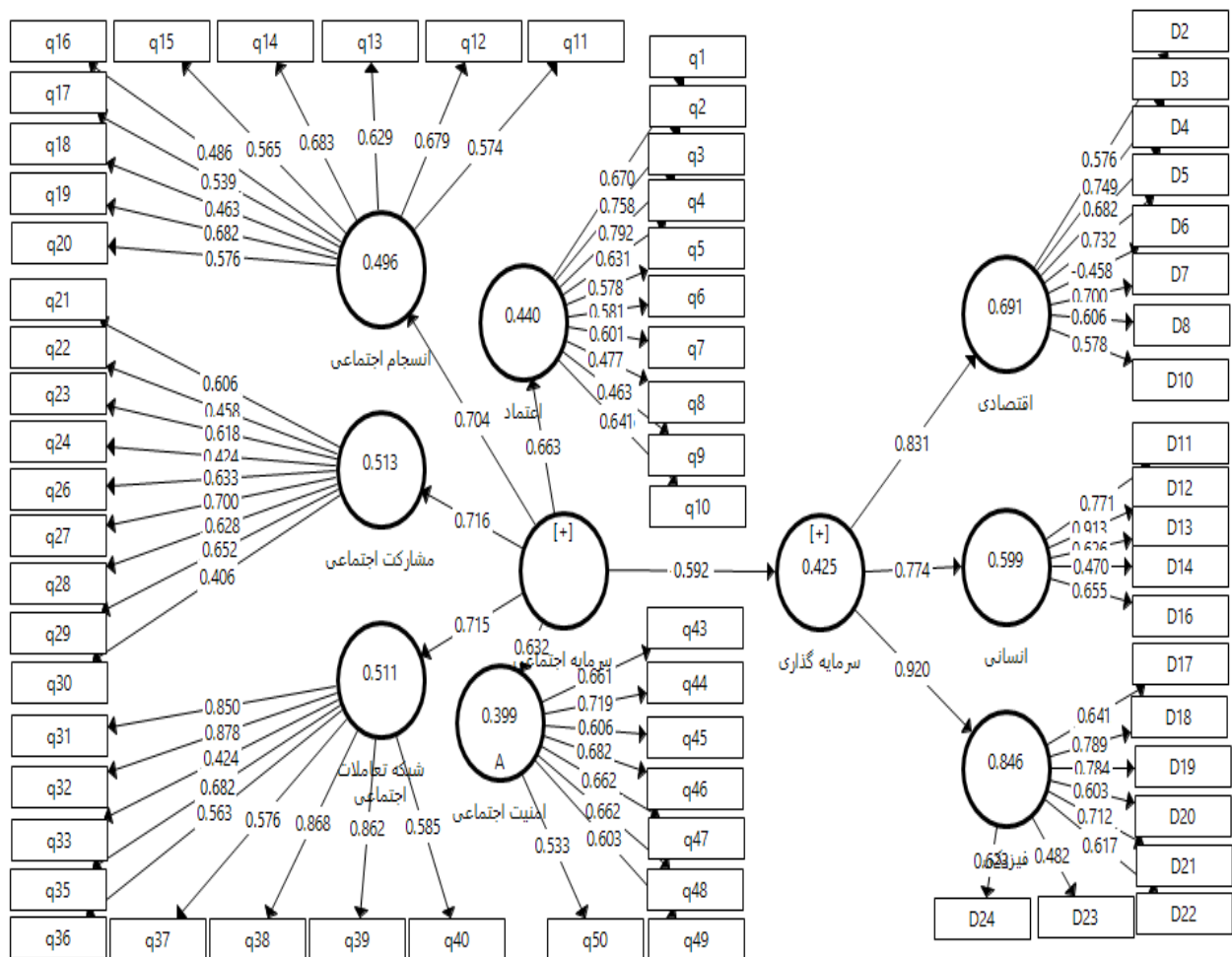

شکل ۲- مدل اندازه‌گیری اولیه در حالت تخمین ضرایب

شکل ۲ مدل اندازه‌گیری اولیه تحقیق را در حالت معناداری ضرایب نشان می‌دهد. به‌منظور تأیید معناداری باید کلیه ضرایب برای سؤالات تحقیق خارج از بازه بحرانی (-۱.۹۶، ۱.۹۶) باشد. همان‌طور که در شکل مشخص است معناداری کلیه ضرایب خارج از ناحیه بحرانی است.

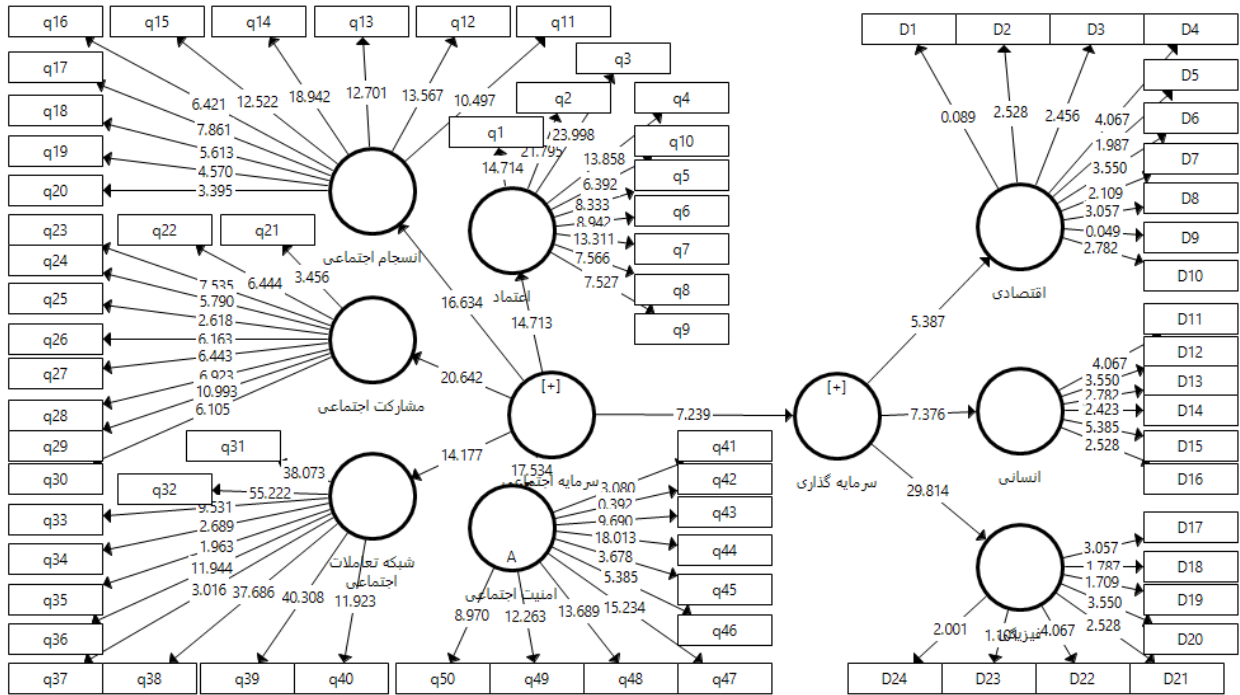

شکل ۳- مدل اندازه‌گیری متغیرهای پژوهش را در حالت معناداری ضرایب

در این پژوهش مقدار شاخص نیکویی برازش^۱ مقدار ۰/۶۴۸ به‌دست آمد (جدول ۲) که نشان‌دهنده برازش مناسب مدل می‌باشد. به بیان ساده‌تر داده‌های این پژوهش با ساختار عاملی و زیربنای نظری تحقیق برازش مناسبی دارد که بیانگر همسو بودن سؤالات با سازه‌های نظری است.

جدول ۲- ارزیابی برازش مدل

سازه	AVE	R ²	$GOF = \sqrt{AVE \times R^2}$
اعتماد	۰/۷۳۶	۰/۴۳۰	GOF= 0.648
مؤلفه اقتصادی	۰/۶۸۳	۰/۷۱۷	
امنیت اجتماعی	۰/۷۲۶	۰/۴۴۴	
مؤلفه انسانی	۰/۶۹۴	۰/۶۴۴	
انجام اجتماعی	۰/۷۲۳	۰/۴۹۰	
شبکه تعاملات اجتماعی	۰/۷۵۸	۰/۵۲۵	
مؤلفه فیزیکی	۰/۶۹۱	۰/۸۲۹	
مشارکت اجتماعی	۰/۷۳۱	۰/۵۲۲	

۱. شاخص نیکویی برازش (GoF)

تأثیر ادراک جامعه محلی از سرمایه اجتماعی بر سرمایه گذاری در بخش گردشگری ... / که آقایاری هیر و همکاران

جدول ۳ آزمون فرضیه تحقیق را به نمایش گذاشته است. مقدار R^2 نیز نشان می دهد که در مجموع متغیر سرمایه اجتماعی بیش از ۴۲ درصد تغییرات متغیر سرمایه گذاری را تبیین می کند. بنابراین سطح سرمایه اجتماعی در بین نمونه مورد مطالعه مطلوب است.

جدول ۳- نتیجه فرضیه اول

نتیجه	R^2	t value	Beta	فرضیات
تأیید	۰/۴۲۵	۷/۰۳۸	۰/۵۹۲	سرمایه اجتماعی -> سرمایه گذاری

جدول ۴- نتایج فرضیه دوم تحقیق با شاخص اقتصادی، انسانی و فیزیکی

نتیجه	R^2	t value	Beta	فرضیه
تأیید	۰/۳۴۰	۱۰/۲۴۸	۰/۶۵۷	سرمایه اجتماعی -> مؤلفه اقتصادی سرمایه گذاری
تأیید	۰/۳۶۷	۶/۸۷۴	۰/۴۹۶	سرمایه اجتماعی -> مؤلفه انسانی سرمایه گذاری
تأیید	۰/۲۸۹	۴/۷۸۸	۰/۳۸۱	سرمایه اجتماعی -> مؤلفه فیزیکی سرمایه گذاری

با توجه به نتایج، از دیدگاه ساکنان روستاهای منتخب شهرستان سراب، سرمایه اجتماعی در سطح اطمینان ۹۹ درصد تأثیر مثبت و معناداری بر مؤلفه های اقتصادی، انسانی و فیزیکی سرمایه گذاری دارد. به طوری که سرمایه اجتماعی ۳۴ درصد از تغییرات مؤلفه اقتصادی، بیش از ۳۶ درصد از تغییرات مؤلفه انسانی و حدود ۲۹ درصد از تغییرات مؤلفه فیزیکی سرمایه گذاری را تبیین می کند.

بحث

گردشگری یک صنعت ترکیبی به شمار می رود و از این رو سرمایه گذاری در این بخش، بخش های مختلف این صنعت مثل ایجاد زیرساخت ها، فراهم سازی خدمات عمومی ضروری (آب، بهداشت و برق)، ظرفیت سازی در بخش خدمات و تقویت سازمانی به لحاظ حاکمیت، بخش گردشگری را مورد هدف قرار می دهد. در این میان، سرمایه اجتماعی زمینه های حفظ ثبات جامعه با ارتقای مشارکت، انسجام جوامع محلی و کاهش آسیب های اجتماعی، فرهنگی، زیست محیطی و اقتصادی فراهم می شود و به این ترتیب این سرمایه، سرمایه گذاری در بخش توسعه فعالیت های گردشگری را تحت تأثیر خود قرار می دهد که منجر به پیشرفت، سازماندهی و توسعه یافتگی مجموعه و تأسیسات مناطق گردشگری می گردد. بدین ترتیب، سرمایه اجتماعی از ارکان اصلی و پایه ای جذب سرمایه گذاری در منطقه مورد مطالعه می باشد به طوری که اگر این سرمایه را در منطقه ایجاد، تقویت و رشد دهیم باعث رفع موانع، جلب مشارکت و ایجاد ظرفیت در سطح باورها و نگرش های اجتماع محلی برای پذیرش فعالیت طرح های گردشگری در منطقه مورد مطالعه خواهد گردید.

نتایج حاصل از مدلسازی معادلات ساختاری بیانگر آن است که میانگین به دست آمده برای سرمایه اجتماعی (۳/۳۳) است که نشان دهنده سطح مطلوب این متغیر در نمونه مورد مطالعه است. همچنین با توجه به مقدار (۱۷/۳۶۸) به دست آمده در درجه آزادی ۳۶۵، تفاوت معناداری بین سرمایه اجتماعی به دست آمده با میانگین سه معیار (اقتصادی، انسانی و فیزیکی) سرمایه گذاری وجود دارد. بنابراین سطح سرمایه اجتماعی در بین نمونه مورد مطالعه مطلوب است. همچنین نتایج بررسی وضعیت شاخص های سرمایه اجتماعی نشان دهنده سطح مطلوب شاخص های سرمایه اجتماعی در منطقه مورد مطالعه بود و به ترتیب انسجام اجتماعی (۳/۷۲)، امنیت اجتماعی (۳/۵۴)، اعتماد اجتماعی (۳/۳۲)، مشارکت اجتماعی (۳/۳۰) و شبکه تعاملات اجتماعی (۳/۱۴) وضعیت مطلوب تری در بین نمونه مورد مطالعه دارا هستند. همچنین نتیجه تحلیل ها حاکی از آن است که مقدار ضریب مسیر (beta) به دست آمده برای این فرضیه ۰/۵۹۲ است که نشان دهنده تأثیر مستقیم و قوی متغیر سرمایه اجتماعی بر سرمایه گذاری است.

مطالعات مدیریت گردشگری عصر هوشمند، دوره ۲، شماره ۱، ۱۶-۱، بهار و تابستان ۱۴۰۴

نتایج کلی فرضیه دوم، نشان می‌دهد: سرمایه اجتماعی در سطح اطمینان ۹۹ درصد تأثیر مثبت و معناداری بر مؤلفه اقتصادی سرمایه‌گذاری دارد. همچنین سرمایه اجتماعی ۳۴ درصد از تغییرات مؤلفه اقتصادی سرمایه‌گذاری را تبیین می‌کند. در ادامه سرمایه اجتماعی در سطح اطمینان ۹۹ درصد تأثیر مثبت و معناداری بر مؤلفه انسانی سرمایه‌گذاری دارد و نیز سرمایه اجتماعی بیش از ۳۶ درصد از تغییرات مؤلفه انسانی سرمایه‌گذاری را تبیین می‌کند. و در آخر سرمایه اجتماعی در سطح اطمینان ۹۹ درصد تأثیر مثبت و معناداری بر مؤلفه فیزیکی سرمایه‌گذاری دارد و نیز سرمایه اجتماعی حدود ۲۹ درصد از تغییرات مؤلفه فیزیکی سرمایه‌گذاری را تبیین می‌کند. مقدار R2 نیز نشان می‌دهد که در مجموع متغیر سرمایه اجتماعی بیش از ۴۲ درصد تغییرات متغیر سرمایه‌گذاری را تبیین می‌کند. در واکاوی نتایج مورد انتظار تحقیق حاضر نیز، شناخت مهمترین مؤلفه‌های سرمایه اجتماعی تأثیرگذار بر سرمایه‌گذاری در بخش گردشگری از دیدگاه جامعه محلی به ترتیب انسجام، امنیت و اعتماد اجتماعی شناسایی شدند. سپس آگاهی از سطح سرمایه اجتماعی جامعه محلی در مواجهه با تصمیم‌گیری‌های مربوط به توسعه بخش گردشگری را در سطح مطلوبی گزارش شد. همچنین شناسایی سطح مشارکت و عوامل مؤثر بر همکاری جامعه محلی در فعالیت‌های گردشگری و شناخت دیدگاه آنها نسبت به اثرات گردشگری در نواحی روستایی مورد مطالعه تا حدودی تبیین گردید.

نتیجه‌گیری

یافته‌های به‌دست آمده از پژوهش حاضر حاکی از آن است که مطلوب بودن میزان متغیر سرمایه اجتماعی از دیدگاه جامعه محلی در سؤال اول اصلی تحقیق با یافته‌های سعیدی (۱۳۹۳) احمدی (۱۳۹۴) رفیعی و همکاران (۱۴۰۱) و دیر (۲۰۲۳) در تطابق است. همچنین نتایج به‌دست آمده از پژوهش حاضر حاکی از آن است که تأثیر مثبت و معنادار مفهوم سرمایه اجتماعی بر متغیر سرمایه‌گذاری در بخش گردشگری نواحی روستایی مورد مطالعه در سؤال دوم اصلی تحقیق با یافته‌های تحقیق آریان (۱۳۹۱) و لینگسو و همکاران (۲۰۱۷) در یک راستا قرار دارد.

در طول انجام این مطالعه توضیحاتی به جامعه محلی در زمینه اهمیت سرمایه اجتماعی بر توسعه فعالیت‌های سرمایه‌گذاری و تأثیرات مثبت آن بر جوامع محلی ارائه شد. به طور خاصی، در این مطالعه به نقش سرمایه اجتماعی ارتباطی تأکید شد. برنامه‌ریزان و سیاستگذاران توسعه روستایی می‌توانند در تدوین برنامه‌های توسعه با تأکید بر عقلانیت ارتباطی راهبردهای اثربخشی را برای برنامه‌ریزی گردشگری روستایی تدوین کنند. با توجه به اینکه تفکر گردشگری در منطقه مورد مطالعه یک تفکر نوپا به شمار می‌رود، جامعه محلی دید روشنی نسبت به این مساله نداشتند. این امر موجب زمانبر شدن فرایند گردآوری داده‌ها گردید. این امر یکی از محدودیت‌های اصلی مطالعه به شمار می‌رود. محققان در حین گردآوری داده‌ها سوالات پرسشنامه را با نهایت دقت به مشارکت‌کنندگان تشریح می‌کردند. محدودیت دیگر مطالعه شناسایی ذینفعان تأثیرگذار به منظور دستیابی به نتایج مناسب بود. این امر از طریق گفتگوی طولانی با مسئولان محلی روستاها تا حدودی تسهیل شد.

با توجه به نتایج حاصل از ارزیابی تأثیر سرمایه اجتماعی بر سرمایه‌گذاری در بخش گردشگری نواحی روستایی از دیدگاه جامعه محلی در منطقه مورد مطالعه، می‌توان پیشنهادهای ذیل را در جهت بهبود شرایط مورد نظر تحقیق ارائه نمود:

- ✓ آگاهی‌بخشی جامعه محلی توسط مسئولین و دست‌اندرکاران حوزه گردشگری، نسبت به تأثیرات مثبت گردشگری و تغییر نگرش آنها به مشاغل نوین و درآمدزای گردشگری.
- ✓ توجه مدیران محلی به نیازهای منطقه با توجه به ظرفیت جامعه محلی برای توسعه بخش گردشگری و جذب سرمایه‌گذاری و برگزاری کارگاه‌های آشنایی با مشاغل خدماتی گردشگری در منطقه.

تاثیر ادراک جامعه محلی از سرمایه اجتماعی بر سرمایه گذاری در بخش گردشگری ... / کج آقایی هیر و همکاران

- ✓ همفکری مسؤولین ذی ربط، خبرگان و صاحب نظران حوزه گردشگری با مردم محلی روستاهای موفق در زمینه توسعه گردشگری روستایی و اصلاح هنجارهای اجتماعی مخالف توسعه در روستاهای مورد مطالعه.
- ✓ ارتقای سطوح سرمایه اجتماعی مردم محلی در ابعاد و حیطه های مختلف نسبت به سرمایه گذاری، ایجاد کسب و کارهای نوین، توجه به بخش اقتصادی خدماتی و تعاملات گردشگری.
- ✓ حمایت مادی و معنوی از کارآفرینان نوین بخش خدمات و تبلیغات پتانسیل های جاذبه های گردشگری روستایی برای سرمایه گذاری و افزایش بهره وری بهینه از منابع و ذخائر طبیعی منطقه.

حامی مالی

ندارد

سهیم نویسندگان در پژوهش

سهیم نویسندگان برابر است.

تضاد منافع

ندارد

منابع

- ابراهیم پور، حبیب، بابایی، یاور، سخندان، الناز. (۱۳۹۶). بررسی تاثیر سرمایه اجتماعی بر مشارکت در توسعه گردشگری پایدار با نقش میانجی اثرات گردشگری (مطالعه موردی: شهر سرعین)، برنامه ریزی و توسعه گردشگری، ۶(۲۲)، ۱۴۳-۱۱۸.
- [10.22080/jtpd.2017.1712](https://doi.org/10.22080/jtpd.2017.1712)
- احمدی، زهرا. (۱۳۹۴). نقش سرمایه های اجتماعی در توسعه گردشگری روستایی (مطالعه موردی: روستاهای هدف گردشگری شهرستان زنجان)، پایان نامه کارشناسی ارشد، رشته جغرافیا و برنامه ریزی گردشگری، دانشگاه زنجان، دانشکده ادبیات و علوم انسانی.
- افتخاری، رضوان. (۱۳۹۲). رابطه بین سرمایه اجتماعی و توسعه پایدار گردشگری در روستای ابیانه، پایان نامه کارشناسی ارشد، رشته مدیریت جهانگردی، دانشگاه علامه طباطبائی، دانشکده مدیریت و حسابداری.
- پاپلی یزدی، محمدحسین، سقایی، مهدی. (۱۳۸۶). گردشگری، ماهیت و مفاهیم، تهران، نشر سمت.
- <https://www.gisoom.com/book/11095065/>
- حاجی غلام سریزدی، الهام. (۱۳۹۲). اولویت بندی عوامل موثر بر مشارکت جامعه محلی در سرمایه گذاری در طرح های توسعه گردشگری روستایی، پایان نامه کارشناسی ارشد، رشته مدیریت جهانگردی، دانشگاه علامه طباطبائی، دانشکده مدیریت و حسابداری.
- خسروی، امیرحمد. (۱۳۹۰). ارزیابی فرصت های سرمایه گذاری در طرح های گردشگری: نمونه موردی استان اصفهان، پایان نامه کارشناسی ارشد، رشته برنامه ریزی شهری، دانشگاه آزاد اسلامی، دانشکده دانشکده هنر و معماری، گروه شهرسازی.
- رفیعی، ثریا، منشی زاده، رحمت اله، مرید سادات، پگاه. (۱۴۰۱). تبیین تأثیر شاخص های سرمایه اجتماعی اهالی محلی بر کارآفرینی گردشگری روستایی (مطالعه موردی: محور گردشگری سلطانیه - غار کتله خور). پژوهش های دانش زمین، ۱۳(۳)، ۱۳۹-۱۵۸.
- [10.48308/esrj.2022.101330](https://doi.org/10.48308/esrj.2022.101330)
- رکن الدین افتخاری، عبدالرضا و قادری اسماعیل. (۱۳۸۱). نقش گردشگری روستایی در توسعه روستایی، نشریه مدرس علوم انسانی، ۶(۲)، ۴۱-۲۳.
- <http://hsmmp.modares.ac.ir/article-21-4582-fa.html>
- زارع میرک آباد، احمد. (۱۳۹۵). اولویت های سرمایه گذاری در صنعت گردشگری (مورد مطالعه: استان یزد)، پایان نامه کارشناسی ارشد، رشته مدیریت جهانگردی، دانشگاه علامه طباطبائی، دانشکده مدیریت و حسابداری.
- زاهدی، محمدجواد. شیانی، ملیحه. علی پور، پروین (۱۳۸۸). رابطه سرمایه اجتماعی با رفاه اجتماعی، فصلنامه علمی پژوهشی رفاه اجتماعی، ۸(۳۲)، ۱۰۹-۱۳۰.

<http://refahj.uswr.ac.ir/article-1-1870-fa.html>

سعیدی، نسرين. (۱۳۹۳). تحلیلی بر زمینه‌های توسعه گردشگری در نواحی روستایی با تأکید بر سرمایه اجتماعی (مطالعه موردی: دهستان دستجرده)، پایان‌نامه کارشناسی ارشد، رشته جغرافیا و برنامه‌ریزی گردشگری، دانشگاه زنجان، دانشکده ادبیات و علوم انسانی.

صفاخواه، یوسف. (۱۳۸۹). بررسی و اولویت‌بندی مناطق نمونه گردشگری به‌منظور سرمایه‌گذاری در استان سمنان، پایان‌نامه کارشناسی ارشد، رشته مدیریت صنعتی، دانشگاه آزاد اسلامی واحد سمنان، دانشکده علوم انسانی.

کوهی، کمال. (۱۳۸۴). بررسی عوامل موثر بر مشارکت اقتصادی روستائیان در طرح‌های توسعه روستایی، شهرستان ورزقان، نشریه علوم انسانی، (۲۸)، ۱۵۹-۱۸۰.

<https://www.noormags.ir/view/fa/articlepage/330049>

Ahmadi, Z. (2015). The role of social capital in rural tourism development (Case study: Tourist target villages of Zanjan County) [Master's thesis, University of Zanjan, Faculty of Literature and Humanities]. [In Persian]

Baker, W. (2000). *Achieving Success Through Social Capital*. San Francisco: Jossey-Bass.

<https://www.amazon.com/Achieving-Success-Through-Social-Capital/dp/1118602595>

Banerjee, O., Cicowiez, M., Gachot, S. (2015). A quantitative framework for assessing public investment in tourism - An application to Haiti. *Journal of Tourism Management*, 51, 157-173.

[10.1016/j.tourman.2015.05.015](https://doi.org/10.1016/j.tourman.2015.05.015)

Bourdieu, P. (1980). *Le capital social: notes provisoires*; Actes de la Recherche en Sciences Sociales, 3, 2-3.

https://www.persee.fr/doc/arss_0335-5322_1980_num_31_1_2069

Cabras, I & Matthew P. M. (2017). How third places foster and shape community cohesion, economic development and social capital: The case of pubs in rural Ireland. *Journal of Rural Studies*, 55, 71-82.

<https://nrl.northumbria.ac.uk/31643/>

Cohen, D., & Prusak, L. (2001). *In good company: How social capital makes organizations work*. Boston, MA: Harvard Business School Press.

<https://www.researchgate.net/publication/229100778>

EbrahimPour, H., Babaei, Y., & Sokhandan, E. (2017). Examining the Role of Social Capital on the Participation of Host Communities in the Sustainable Tourism Development with the Mediator Role of Tourism Effects (Case Study: Sareyn). *Journal of Tourism Planning and Development*, 6(22), 118-143. [In Persian]

[10.22080/jtpd.2017.1712](https://doi.org/10.22080/jtpd.2017.1712)

Eftekhari, R. (2013). The relationship between social capital and sustainable tourism development in Abyaneh village [Master's thesis, Allameh Tabataba'i University, Faculty of Management and Accounting]. [In Persian]

Falk, I.H., & Harrison, L. (2000). Indicators of social capital: Social capital as the product of local interactive learning processes. Learning communities. *International Journal of Adult and Vocational Learning*, 1, 39-60.

<https://www.researchgate.net/publication/255602444>

Flora, J. L. (1998). Social capital and communities of place. *Journal Of Rural Sociology*, 63(4), 481-506.

[10.4324/9780429494697-7](https://doi.org/10.4324/9780429494697-7)

تاثیر ادراک جامعه محلی از سرمایه اجتماعی بر سرمایه گذاری در بخش گردشگری ... / کج آقایی هیر و همکاران

- Gittel, R., & Vidal, A. (1998). Community organizing: building social capital as a development strategy. London: Sage Publications. *Contemporary Sociology A Journal of Reviews*, 29(2) [10.2307/2654436](https://doi.org/10.2307/2654436)
- Haji-Gholam-Sarizadi, E. (2013). *Prioritization of factors affecting local community participation in investment in rural tourism development projects* (Master's thesis, Allameh Tabataba'i University, Faculty of Management and Accounting, in Persian). [In Persian]
- Jones, S. (2005). Community-based ecotourism: The significance of social capital. *Annals of Tourism Research*, 32(2), 303-324. [10.1016/j.annals.2004.06.007](https://doi.org/10.1016/j.annals.2004.06.007)
- Khosravi, A. H. (2011). *Evaluation of investment opportunities in tourism development projects: A case study of Isfahan Province* (Master's thesis, Islamic Azad University, Faculty of Art and Architecture, Department of Urban Planning, in Persian). [In Persian]
- Kim, H.-G., & Ko, S.-T. (2008). Development of social capital in rural tourism: Perspectives of community leaders. *Journal of Tourism and Leisure Research*, 20(2), 29-49. [10.1177/0047287511410350](https://doi.org/10.1177/0047287511410350)
- Koohi, K. (2005). Investigating the factors affecting villagers' economic participation in rural development projects: Varzeqan County. *Humanities Journal*, (28), 159-180. [In Persian]. <https://www.noormags.ir/view/fa/articlepage/330049>
- Larry Dwyer (2021): Resident well-being and sustainable tourism development: the 'capitals approach', *Journal of Sustainable Tourism*. [10.1080/09669582.2021.1990304](https://doi.org/10.1080/09669582.2021.1990304)
- Lingxu Zhou, Eric Chan, Haiyan Song.(2017). Social capital and entrepreneurial mobility in early-stage tourism development: A case from rural China. *Journal Of Tourism Management*. 63. 338-350. <https://doi.org/10.1016/j.tourman.2017.06.027>
- McGehee, N. G., Lee, S., O'Bannon, T. L., & Perdue, R. R. (2010). Tourism-related Social Capital and Its Relationship with Other Forms of Capital: An Exploratory Study. *Journal Of Travel Research*, 49(4), 486-500. [10.1177/0047287509349271](https://doi.org/10.1177/0047287509349271)
- Moscardo, G. (2014). Social capital, trust and tourism development. In R. Nunkoo, S. L. J. Smith, & Stephen (Eds.). *Trust, tourism development and planning*. 64-86. Abingdon: Routledge. <https://researchonline.jcu.edu.au/43150/>
- Nahapiet, J., & Ghoshal, S. (1998). Social Capital, Intellectual Capital, and the Organizational Advantage. *Academy of Management Review*, 23(2), [10.2307/259373](https://doi.org/10.2307/259373)
- Nahapiet, J., & Ghoshal, S. (1998). Social capital, intellectual capital and the organizational advantage. *Academy of Management Review*, 23, 242-266. [10.2307/259373](https://doi.org/10.2307/259373)
- Papoli-Yazdi, M. H., & Saghaei, M. (2007). *Tourism: Nature and concepts (in Persian)*. Tehran: SAMT Publishing. [In Persian] <https://www.gisoom.com/book/11095065/>
- Putnam, R. (1993), The Prosperous community: Social Capital and Public life. *The American Prospect*, Spring, 35-42.

<https://faculty.washington.edu/matsueda/courses/590/Readings/Putham%201993%20Am%20Prospect.pdf>

Rafiei, S., monshizadeh, R. and moridsadat, P. (2022). Explaining the effect of social capital indicators of local residents on rural tourism entrepreneurship (Case study: Soltanieh tourism center - Katlekhore cave). *Researches in Earth Sciences*, 13(3), 139-158. [In Persian]

[10.48308/esrj.2022.101330](https://doi.org/10.48308/esrj.2022.101330)

Reid, D. (2012). *Tourism, globalization and development: responsible tourism planning*, Pluto Press, London.

<https://www.plutobooks.com/9781783713509>

Resnick, P. (2002). *Beyond bowling together: Socio technical capital*. New York: Addison-Wesley.

Roknaddin Eftekhari A, Ghaderi E. The Rule of Rural Tourism in Rural Development (Theoretical Analysis). *MJSP* 2002; 6(1) : 23-41 [In Persian]

<http://hsmmp.modares.ac.ir/article-21-4582-fa.html>

Saeedi, N. (2014). An analysis of the foundations for tourism development in rural areas with an emphasis on social capital (Case study: Dastjerd Rural District) (Master's thesis, University of Zanzan, Faculty of Literature and Humanities, Department of Geography and Tourism Planning, in Persian). [In Persian]

Safakhah, Y. (2010). Assessment and prioritization of exemplary tourism areas for investment in Semnan Province (Master's thesis, Islamic Azad University, Semnan Branch, Faculty of Humanities, Department of Industrial Management, in Persian). [In Persian]

Sirianni, C., & Friedland, L. (2001). *Civic innovation in America: Community empowerment, public policy, and the movement for civic renewal*. Berkeley, CA: University of California Press.

<https://www.researchgate.net/publication/294899583>

Sobel, J. (2002). Can we trust social capital? *Journal of Economic Literature*, 40, 139-154.

<https://www.aeaweb.org/articles?id=10.1257/0022051027001>

Zare' Mirakabad, A. (2016). Investment priorities in the tourism industry (Case study: Yazd Province) (Master's thesis, Allameh Tabataba'i University, Faculty of Management and Accounting, Department of Tourism Management, in Persian). [In Persian]

Zhang, Y., Xiong, Y., Lee, T-J, Yee, M, Nunkoo, R. (2021). Sociocultural Sustainability and the Formation of Social Capital from Community-based Tourism. *Journal of Travel Research*, 60(3), 656-669.

[10.1177/0047287520933673](https://doi.org/10.1177/0047287520933673)